

233	12	26	32	34	2	Getriebeabstützung
ACHSE VORN						
PE-NR	d	D	L	L	ANZAHL	POSITION
333	14	30	38	42	4 ✓	ACHSMITTE u. Längslenk.
5322	12				1	Kühleranschluss (Legere)
5332	12	25	45	49	1 ✓	Kühleranschluss
5676	10	22	14	17	4 ✓	DAEMPFER-ANLENKUNG
5689						

ACHSE HINTEN						
PE-NR	d	D	L	L	ANZAHL	POSITION
2200	16	32	50	54	8 ✓	FEDER AUSSEN
2205	18	34	60	65	2 ✓	FEDERMITTE
5676	10	22	14	17	4 ✓	DAEMPFER-ANLENKUNG

TABLEAU DES BUTÉES ET ROULEMENTS

302 - 402 - 402 légère - 402 B - 402 B légère

15

303

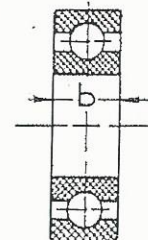
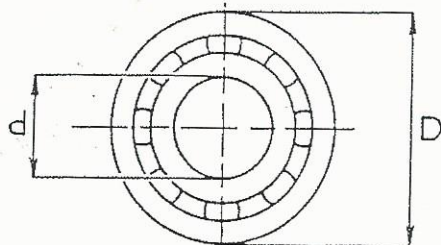

	Numéro Peugeot	Marque	Repère	DIMENSIONS			Désignation	Quantité
				d	D	b		
MOTEUR		SKF	6302	15	42	13	Roulement de pompe à eau (A) (1)	1
		RBF	99303	17	42	11	Roulement AV de dynamo	1
		RBF	99203	17	39	9	Roulement AR de dynamo	1
BOITE DE VITESSES	54203	SKF	1.100635	35	80	21	Roulement de l'arbre moteur (avec jonc)	1
	54725	SKF	77614	19	28,5	37	Roulements de l'arbre intermédiaire	2
	55414	SKF	1.100690	17	26,5	37	Roulement AV de l'arbre récepteur	1
	54203	SKF	1.100635	35	80	21	Roulement AR de l'arbre récepteur (avec jonc)	1
TRANS-MISSION		SKF	6208	40	80	18	Roulement à billes de l'arbre	1
PONT AR		SKF	AA 30	30	62	20	Roulement AV de la vis de pont	1
		SKF	1.101067	25	62	43,5	Roulement de butée AR vis de pont (comprenant : 2 roulements 31305 et 1 entretoise 59777)	1
		SKF	30209	45	85	19	Roulement du différentiel (G et D)	2
MOYEUR AR		SKF	6107	35	80	14	Roulements des roues AR.	4
MOYEUR AV. TRAIN AV.		SKF	6306	30	72	19	Roulements intérieurs moyeux AV.	2
		SKF	6304	20	52	15	Roulements extérieurs moyeux AV. (Pour 402B seulement)	2
		SKF	6303	17	47	14	Roulements extérieurs moyeux AV. (Tous types 302-402, sauf 402B)	2
		SKF	1.100081 ou T. 82	20,88	41,27	13,49	Butées à galets des pivots de fusées	2
VIS DE DIRECTION	58449	SKF	1.100063A				Cages à rouleaux	2
		SKF	1.111557				Cuvettes extérieures des roulements	2

(A) Pour pompe à eau à joint AD : 2 roulements SKF. 6302

(1) Certaines pompes ont été montées avec roulement AV SKF 6302 et roulement AR Nadella 1020-28,7x42x18 ou 1015-15x32x15

BRANCHEMENTS DES DYNAMOS

Tous types

12 620⁽¹⁾

202 - 202 B - 202 BH - 302 - 402 - 402 B - Q5A - DMA et dérivés
DYNAMO ANTICOMPOUND

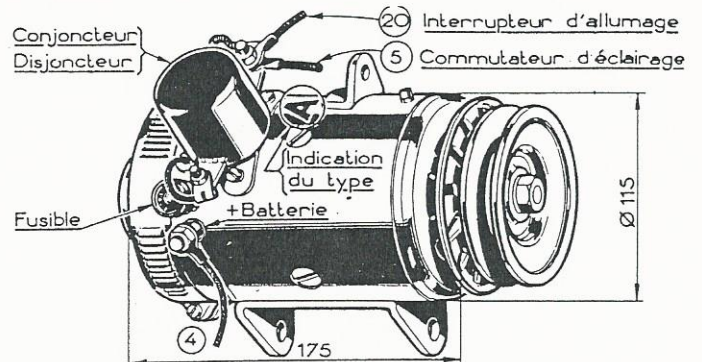
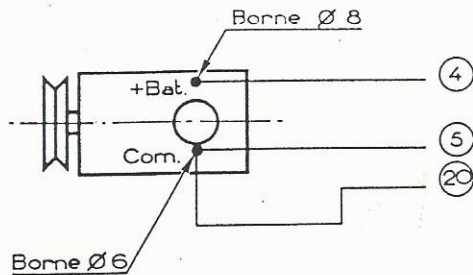

NOTA:

Les dynamos "Paris-Rhône" portent en plus du A sur la carcasse une plaque sur le conjoncteur indiquant type et branchement.

202 BH - DMA - DMAH - 203 - 203 L - 203 U - Q3A - D3A
DYNAMO SHUNT - 4 pôles (à régulateur de tension)

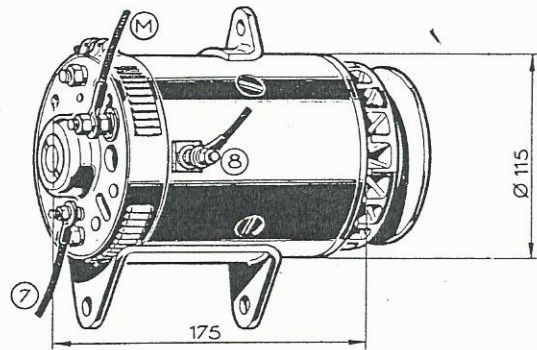
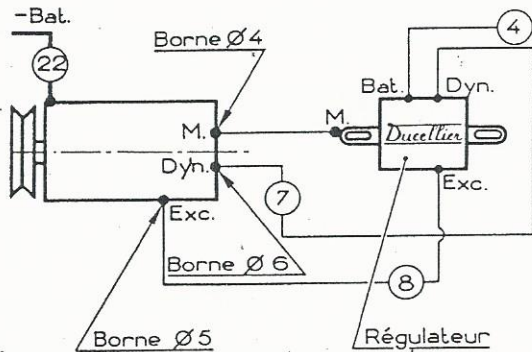

INDICATIONS PORTÉES SUR LES DYNAMOS

DUCELLIER { 202 BH-DMA-DMAH - R 321 SP3
203 & dérivés - R 321 I SP5
- R 321 SP5
- 321 DI SP5

PARIS-RHÔNE - 202 BH-DMA-DMAH - G 11 R 18

203 - 203 L - 203 U - D3A
DYNAMO SHUNT - 2 pôles (à régulateur de tension)

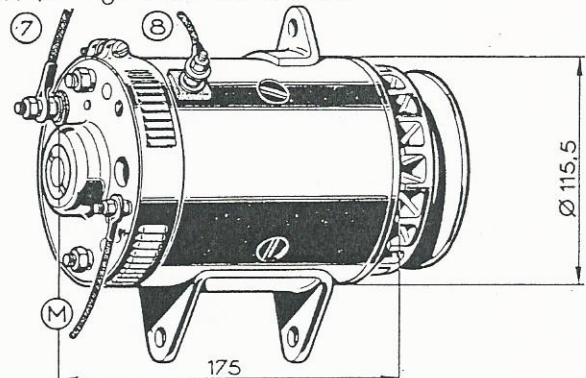
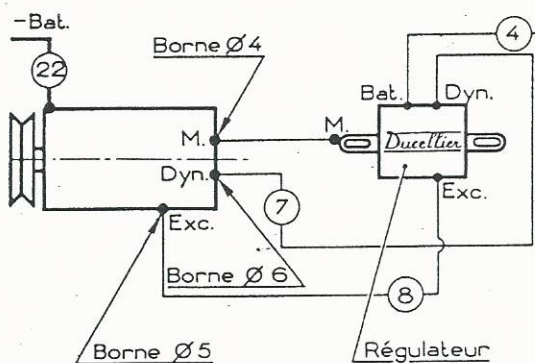

INDICATIONS PORTÉES SUR LES DYNAMOS

DUCELLIER - 203 & dérivés - 265 B

PARIS-RHÔNE - 203 & dérivés - G 11/R 36 ou 37

ANNULE ET REMPLACE LA FEUILLE PAGE 6 20