

## CLASSIFICATION DES RUBRIQUES

Le chiffre sur cercle noir  
indique la classe

La première tranche de chiffres in-  
dique la classification des rubriques.  
La deuxième tranche le numéro de  
la feuille dans chaque rubrique.

	<b>4</b>	1	01
--	----------	---	----

**4**

TRANSMISSION

1 - Arbre de transmission

2 - Tube de réaction

# ARBRES DE TRANSMISSION

(IDENTIFICATION)

202 - 302 - 402 - SK3 - MKN - Q5A - DMA

4

101

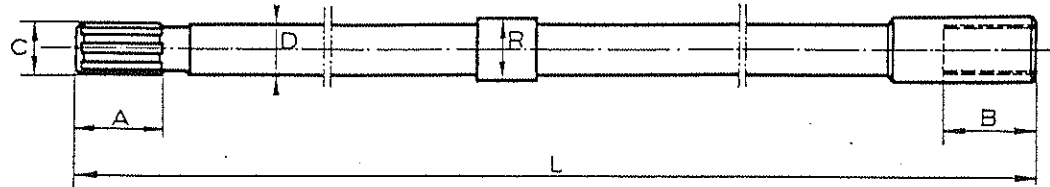
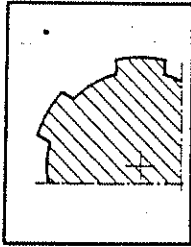

TYPES de châssis	Longueur	Cote A	Cote B	Ø C	Ø D	Ø R	Nombre de Canelures		N° de série
							AV.	AR.	
202 - 202 B 202 BH	1.533	40	60	24,8	24,6	29,8	10	10	442.629 (1) 445.982 (2)
202 U	1.609	45	60	24,8	24,6	29,8	10	10	446.952
202 UB - 202 UH	1.709	45	60	24,8	24,6	29,8	10	10	453.932
302 - 402 Lég. 402 B Lég.	1.618	46	55	29	38	40	10	10	440.791
402 - 402 B	1.889	46	55	29	38	40	10	10	440.786
402 L - 402 BL	2.039	46	55	29	38	40	10	10	440.787
402 E - 402 BE	1.833	46	55	29	38	40	10	10	440.826
402 LE - 402 BLE	1.983	46	55	29	38	40	10	10	441.658
402 E Lég. 402 BE Lég.	1.562	46	55	29	38	40	10	10	445.413
SK 3 - MKN	1.679	53	55	26	31,5	35	6	10	441.813
Q5A - Q5AG DMA - DMAG (3)	1.819	53	55	26	34	40	6	10	453.267 A
DMA - DMAG (4) DMAr- DMAH	1.566,5	46	55	29	38	40	10	10	456.196

(1) jusqu'au châssis 433.228

(2) à partir, du châssis 433.229

(3) Pont à vis

(4) Pont à engrenages.

N° DE SERIE	TYPE	N° D'ORDRE
440.786	402/402 B	1500

boite Peugeot

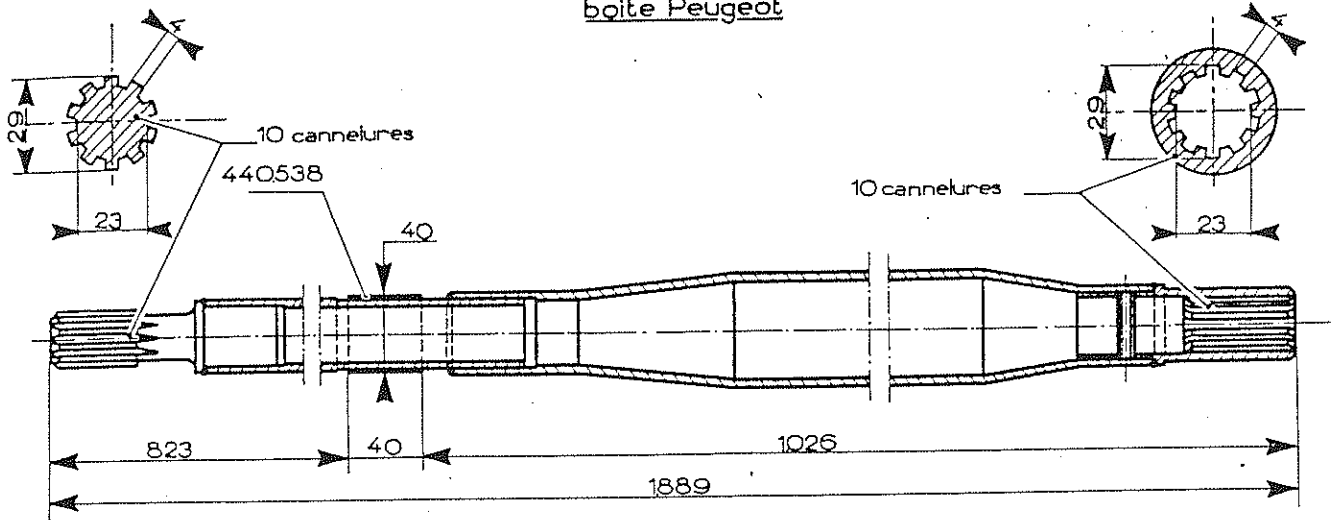

N° DE SERIE	TYPE	N° D'ORDRE
440.787	402L /402 BL	1505

boite Peugeot

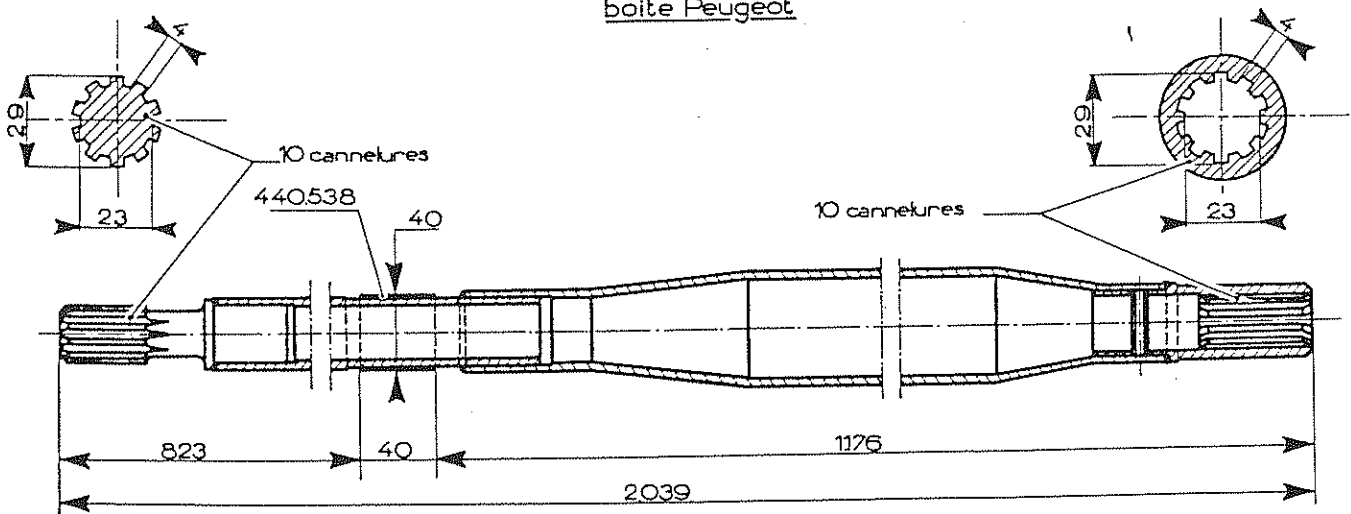

# Geugeot

Classe  
**4**

DESSINS D'IDENTIFICATION ET DE CLASSEMENT  
DES PIÈCES DÉTACHÉES DANS LES MAGASINS  
- ARBRES DE TRANSMISSION -

**402/E**  
**BE**  
**402/LE**  
**BLE**

Page  
**2**

N°DE SERIE	TYPE	N°D'ORDRE
440.826	402E /402 BE	1503

boite Cotal

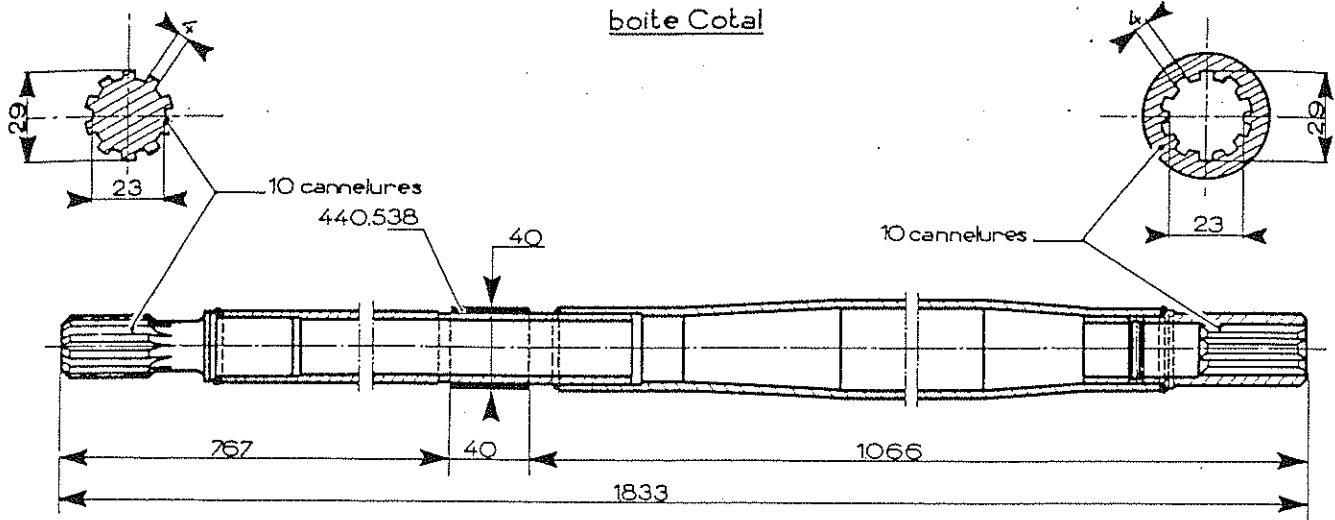

N°DE SERIE	TYPE	N°D'ORDRE
441658	402LE /402 BLE	1508

boite Cotal

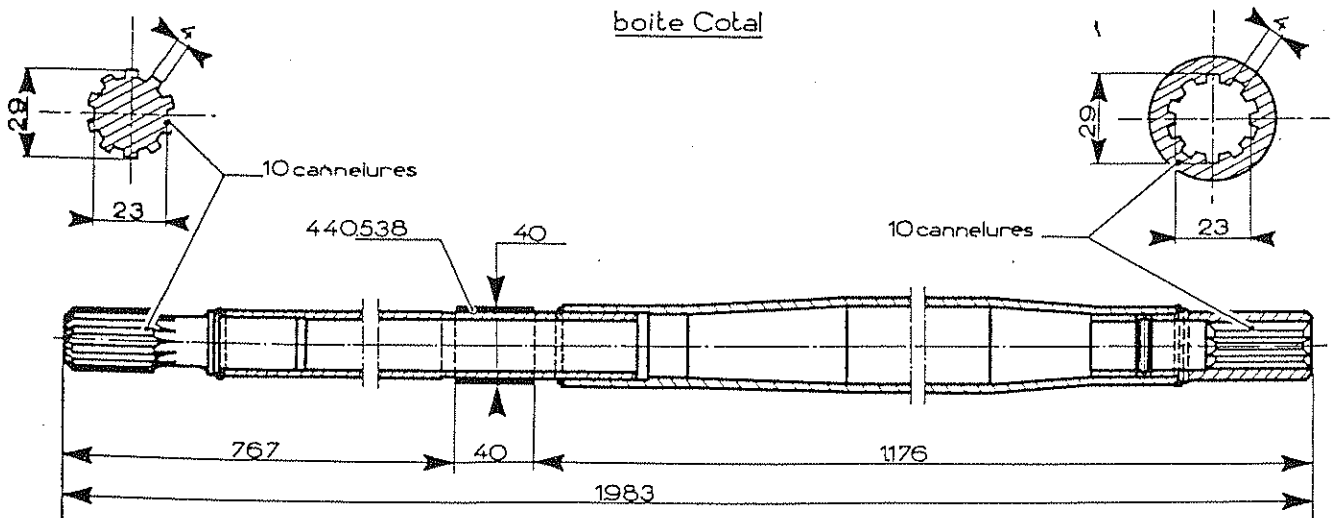

Classe  
4

DESSINS D'IDENTIFICATION ET DE CLASSEMENT  
DES PIÈCES DÉTACHÉES DANS LES MAGASINS  
- ARBRES DE TRANSMISSION -

N° DE SERIE	TYPE	N° D'ORDRE
440.791	402 légère / 402 B légère	1509

boite Peugeot

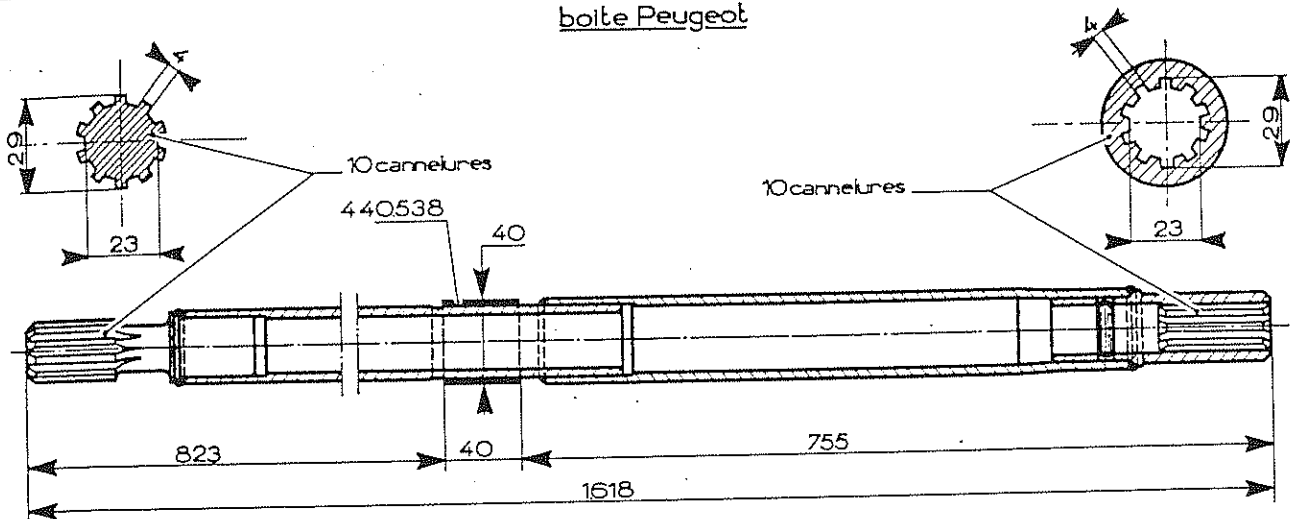

N° DE SERIE	TYPE	N° D'ORDRE
445.413	402 légère / 402 B légère	1509/2

boite Cotal

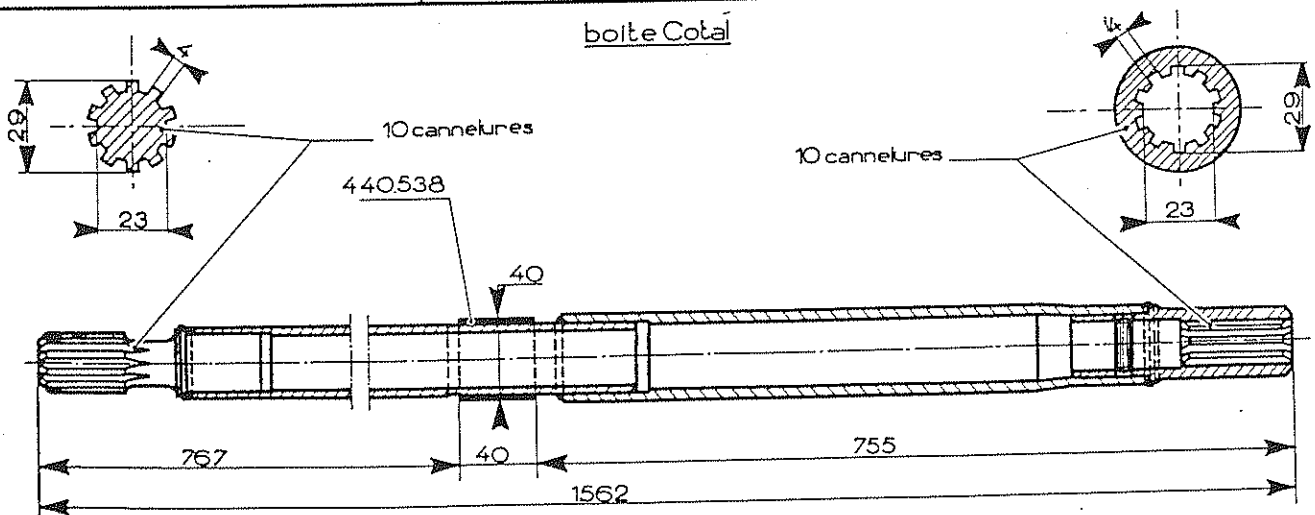

# TUBES DE RÉACTION

Réglage en position de la sphère  
du tube de réaction

4

201

302 - 402 - 402B et dérivés utilitaires

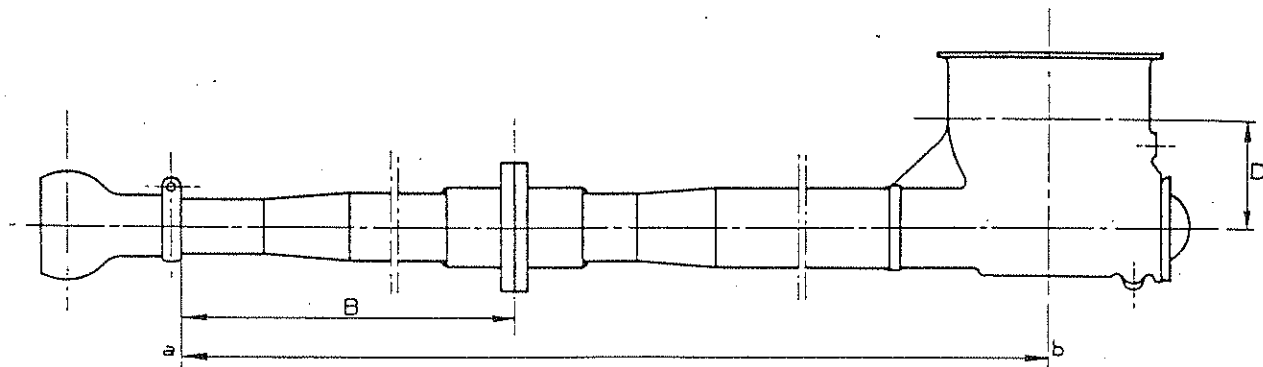

TYPES de châssis	Cote B	Cote a-b	Entr'axe D	Empattement
302	745	1.662	101,6	2.880
402-402 B	745	1.932	101,6	3.150
402 L-402 BL	745	2.082	101,6	3.300
402 E-402 BE	689	1.876	101,6	3.150
402 LE-402 BLE	689	2.026	101,6	3.300
402 Lég.-402 BLég.	745	1.662	101,6	2.880
402 E lég. 402 BE lég.	690	1.662	101,6	2.880
SK 3-MKN	748		114,3	2.940
MK4-MK5-DK5-D5G		1.140	114,3	3.385

Geugnot

# Peugeot

Classe  
4

DESSINS D'IDENTIFICATION ET DE CLASSEMENT  
DES PIÈCES DÉTACHÉES DANS LES MAGASINS  
- TUBES DE RÉACTION -

402  
402 B

Page  
I

N° DE SERIE

TYPE

N° D'ORDRE

57 635

402 . 402L . 402 Lég.  
402 B . 402BL . 402B Lég.

1.535

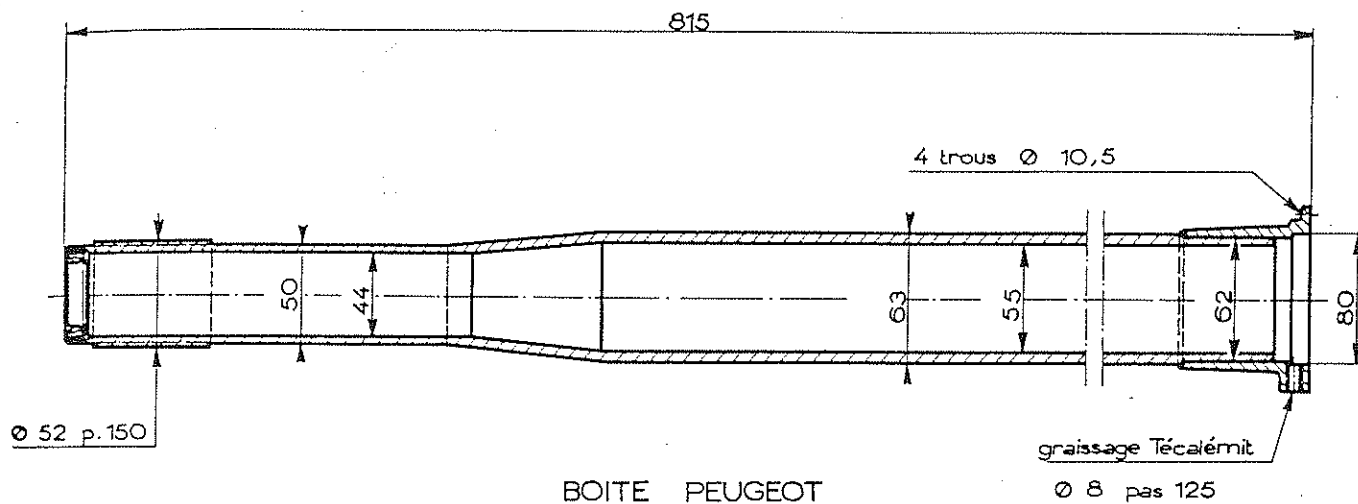

N° DE SERIE

TYPE

N° D'ORDRE

440645

402E . 402LE . 402 Lég.  
402 BE . 402BLE . 402BLég.

1.538

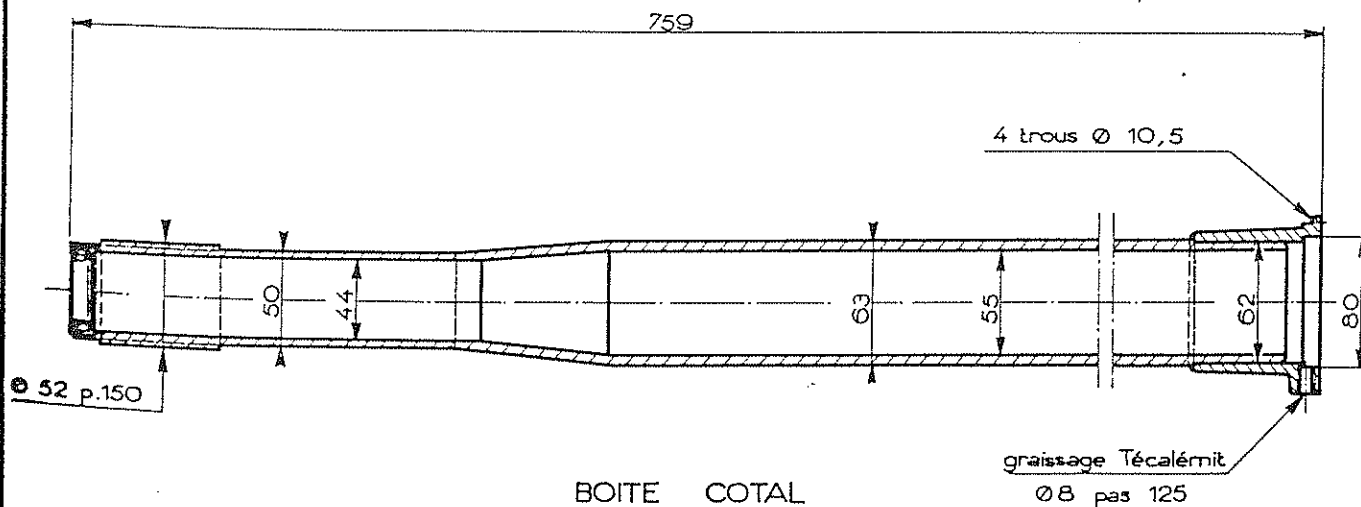

N° DE SERIE	TYPE	N° D'ORDRE
59.770	402	1.635

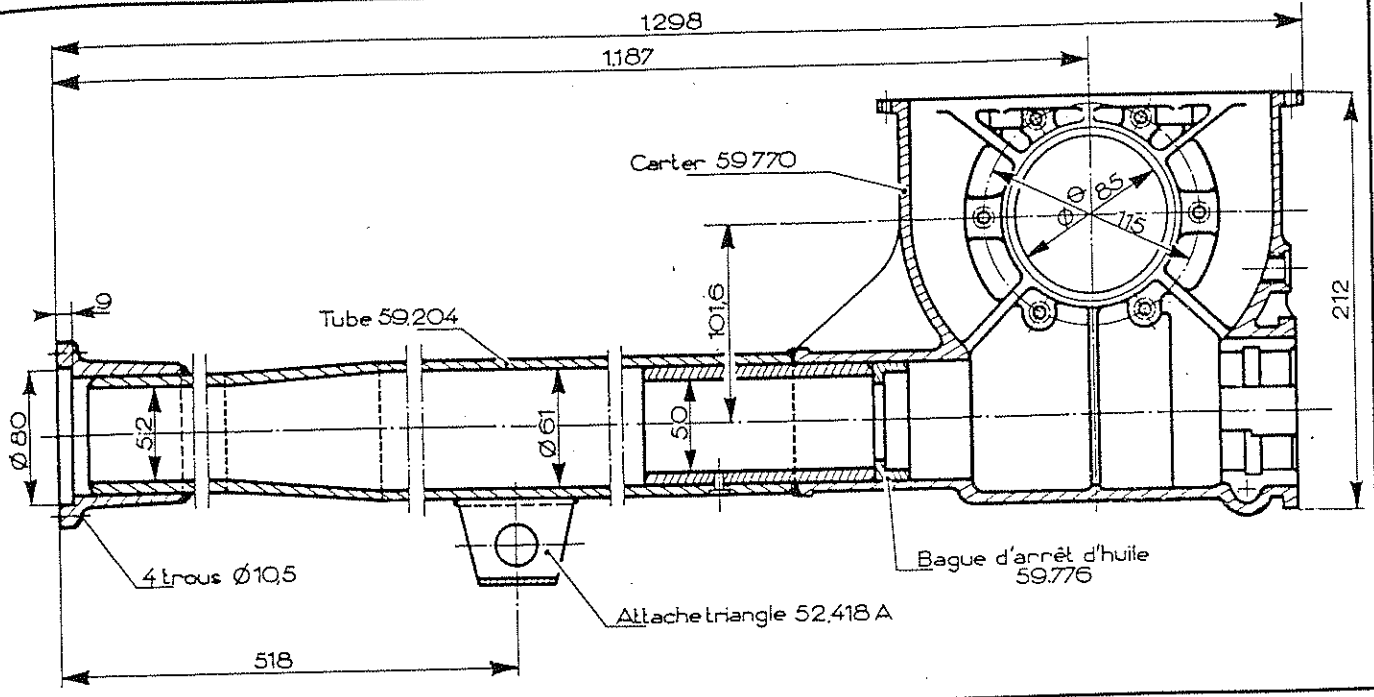

N° DE SERIE	TYPE	N° D'ORDRE
440.844	402	1.636

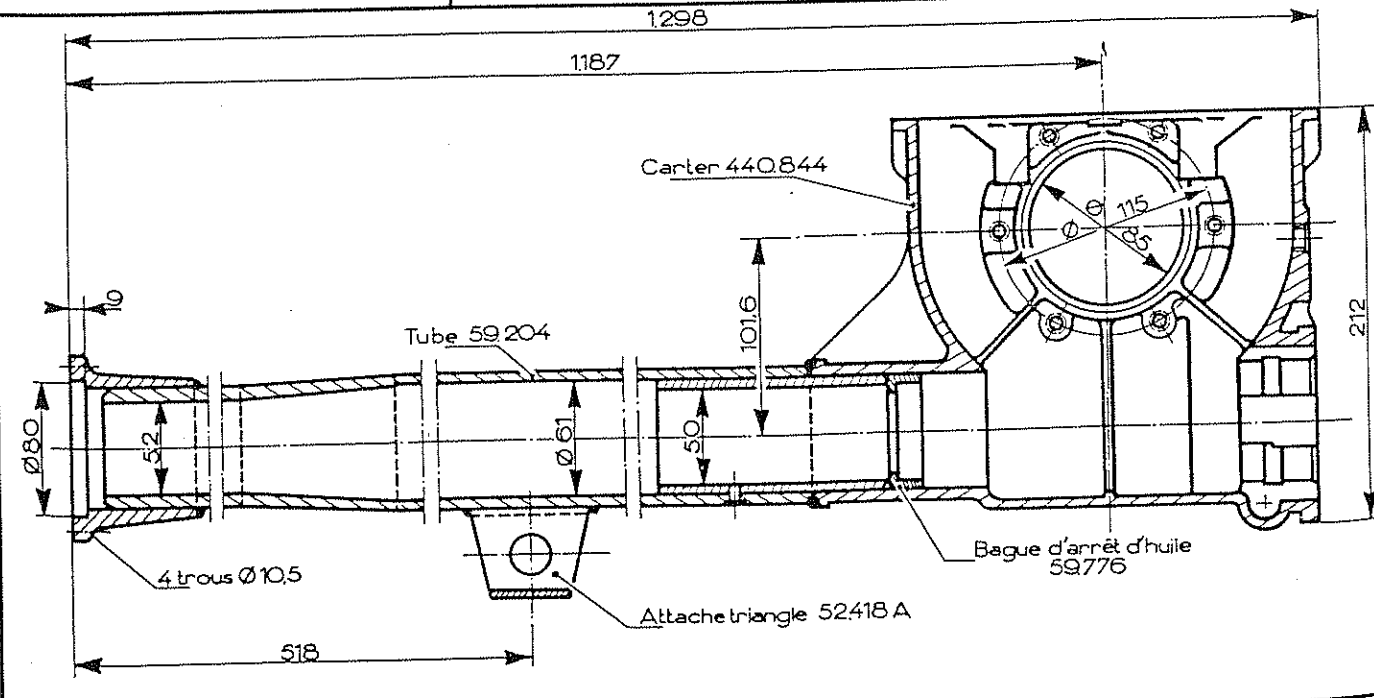



# Geugot

**402**  
E-B-BE  
402 Lég.  
402 B Lég.  
402 BE Lég.

Page  
**3**

Classe  
**4**

DESSINS D'IDENTIFICATION ET DE CLASSEMENT  
DES PIÈCES DÉTACHÉES DANS LES MAGASINS  
- TUBES DE RÉACTION -

N° DE SERIE	TYPE	N° D'ORDRE
440.844	402.E.B.BE	1.637

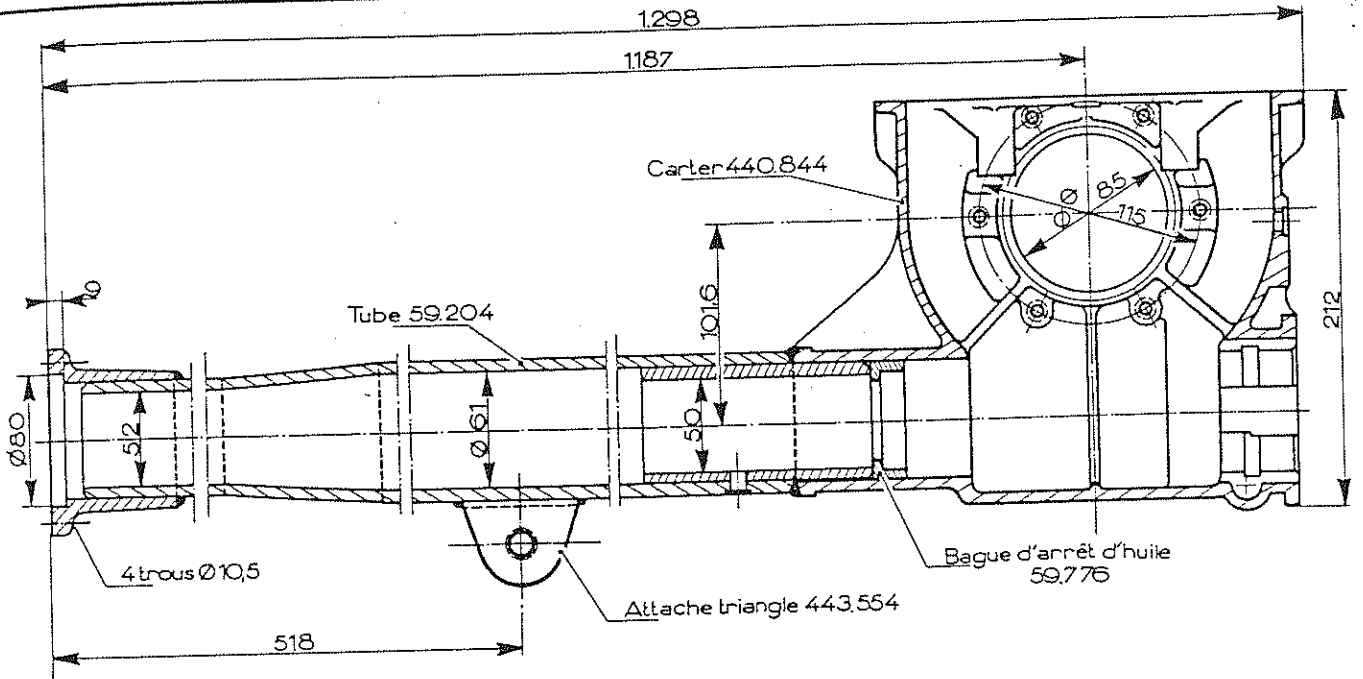

N° DE SERIE	TYPE	N° D'ORDRE
440.844	402 légère, 402 B légère 402 BE légère	1.638

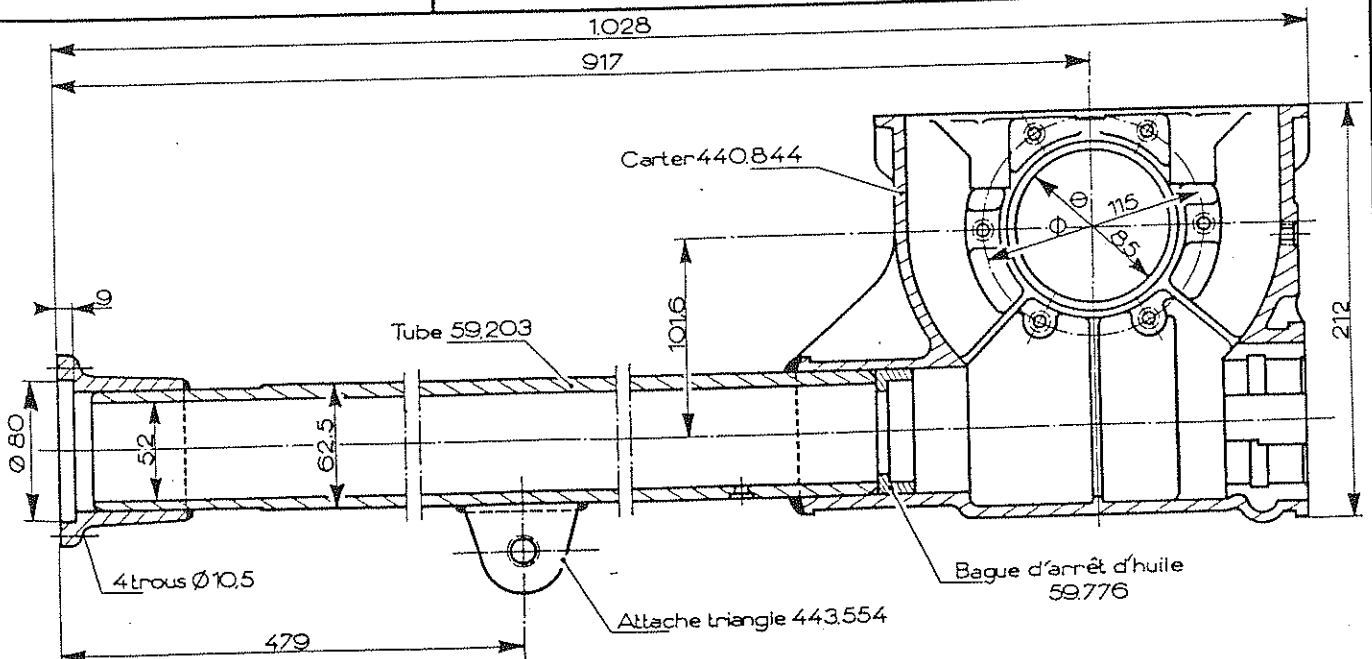

N° DE SERIE	TYPE	N° D'ORDRE
59 770	402L	1640

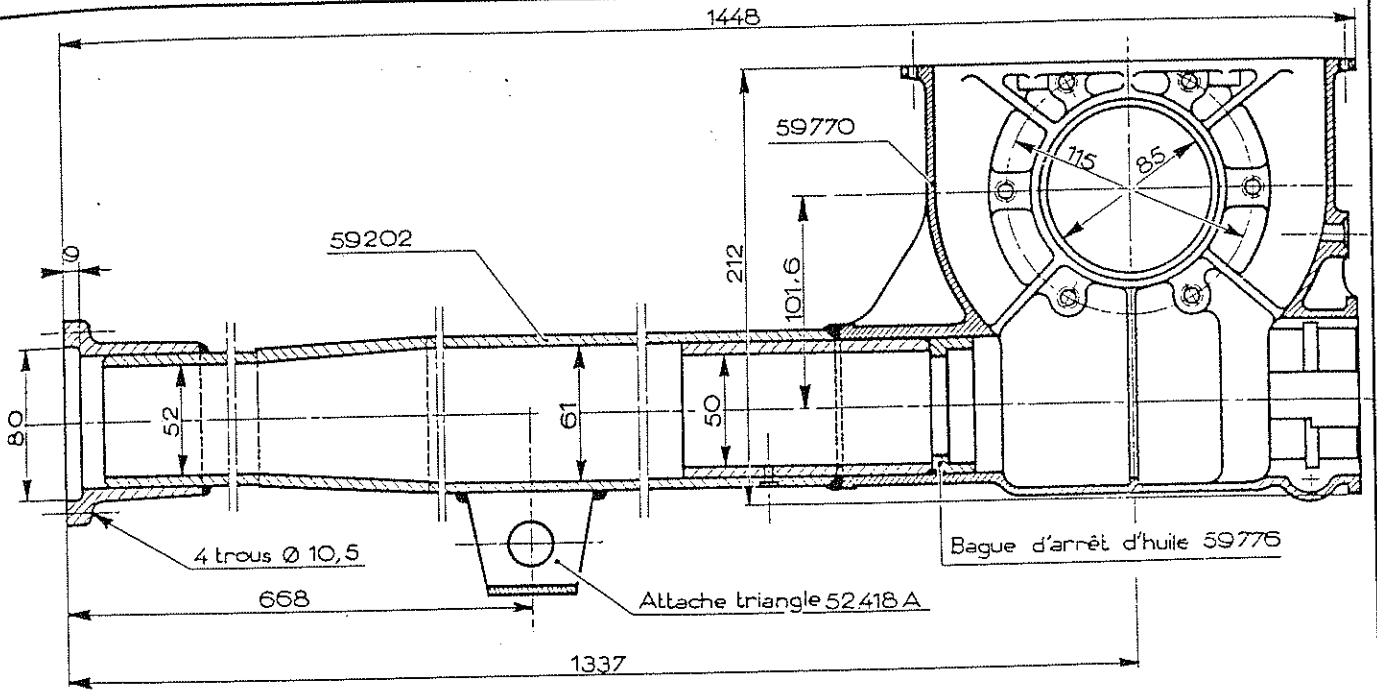

N° DE SERIE	TYPE	N° D'ORDRE
440 844	402 L	1641

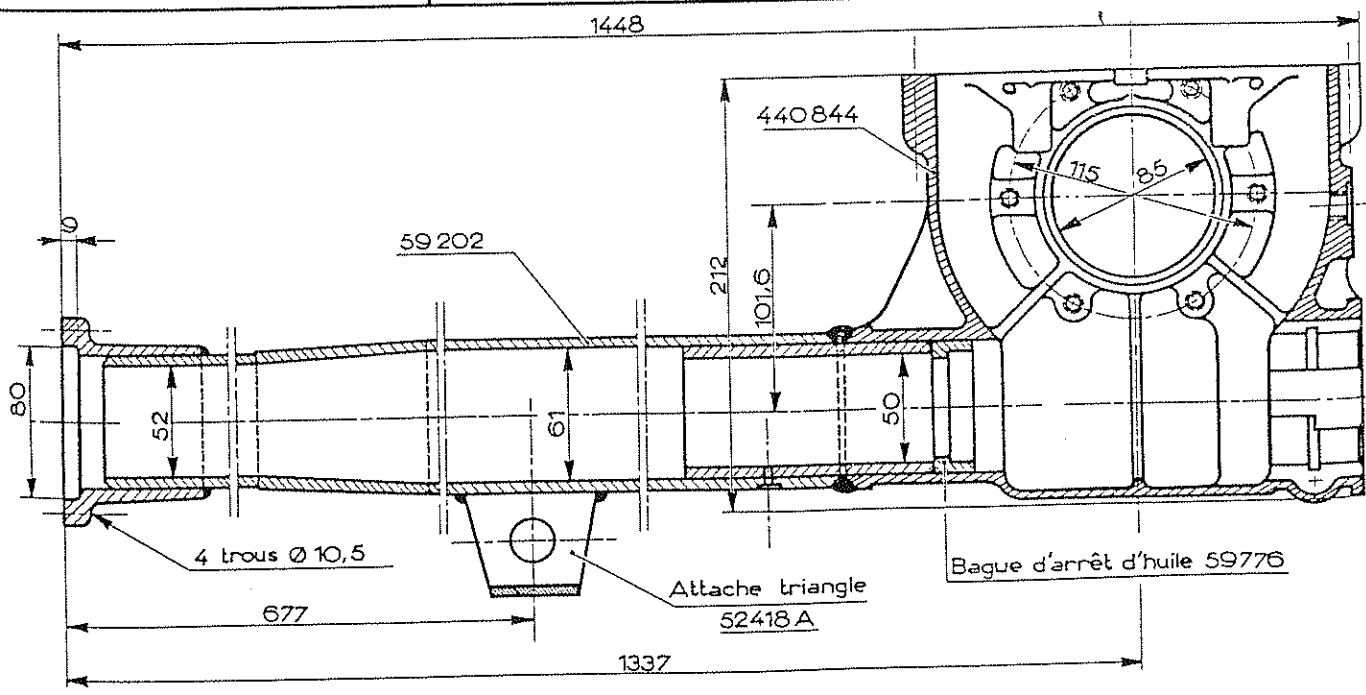

Classe  
4

DESSINS D'IDENTIFICATION ET DE CLASSEMENT  
DES PIÈCES DÉTACHÉES DANS LES MAGASINS  
- TUBES DE RÉACTION -

N° DE SERIE

440 844

TYPE

402 L 402LE  
402 BL 402BLE

N° D'ORDRE

1642

